

※. 「雑排水入口」と「処理水出口」の差は170(mm)

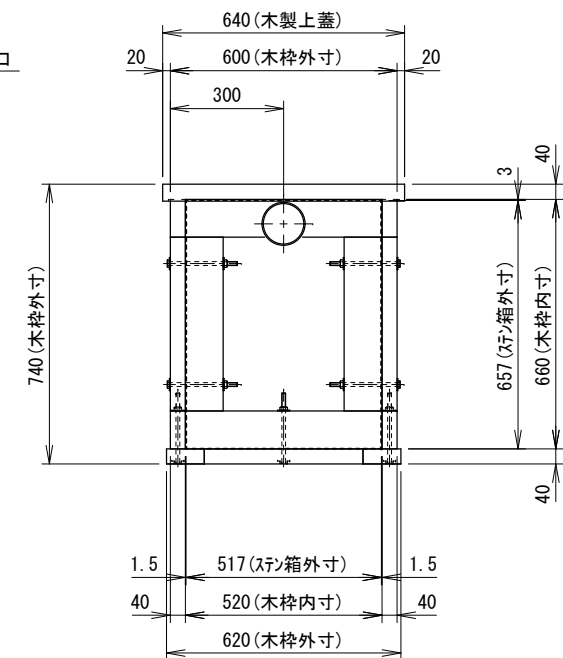

第1槽 嫌気沈殿槽(入水汚水) 第2槽 ばっ気槽(木炭) 第3槽 ばっ気槽(木炭) 第4槽 濾過槽(木炭他) 第5槽 沈殿槽

備考	訂正事項	年月日	担当	製品名	検図	設計	製図	御承認印	縮尺
				新浄化装置(家庭用雑排水濾過装置)	佐藤		山田		1:20
				図面名	図番		作図	御承認印	縮尺
A3				SG-870「外観図」	3,060(W) × 940(H) × 710(D)		台数	2017, 11, 10	図番 SG-0870 -AC001



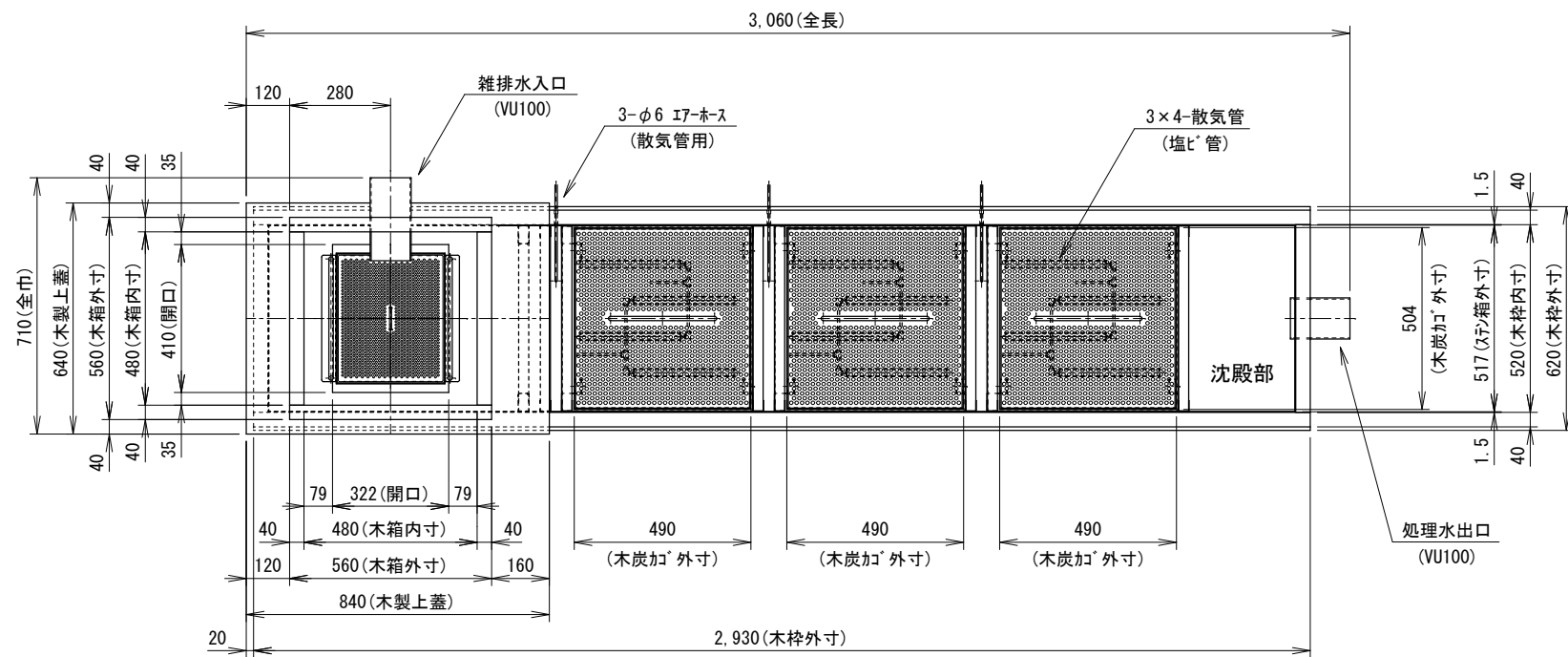

製品仕様	
外形寸法	3,060 (W) × 940 (H) × 710 (D)
容 積	0.87 (m ³)
濾過装置	5槽
水槽BOX	SUS304 1.2t 埋設用
備長炭カゴ	SUS304 1.0t 備長炭量 : 100 (kg)
入水カゴ	SUS304 1.0t ゴミ取り穴 (φ6・φ10)、金網付
制御盤 (空気ポンプ内蔵)	総合消費電力 18 (W)
電源電圧	単相 AC100V (50/60Hz)
空気ポンプ	消費電力 15 (W) 風量 15 (L/min)

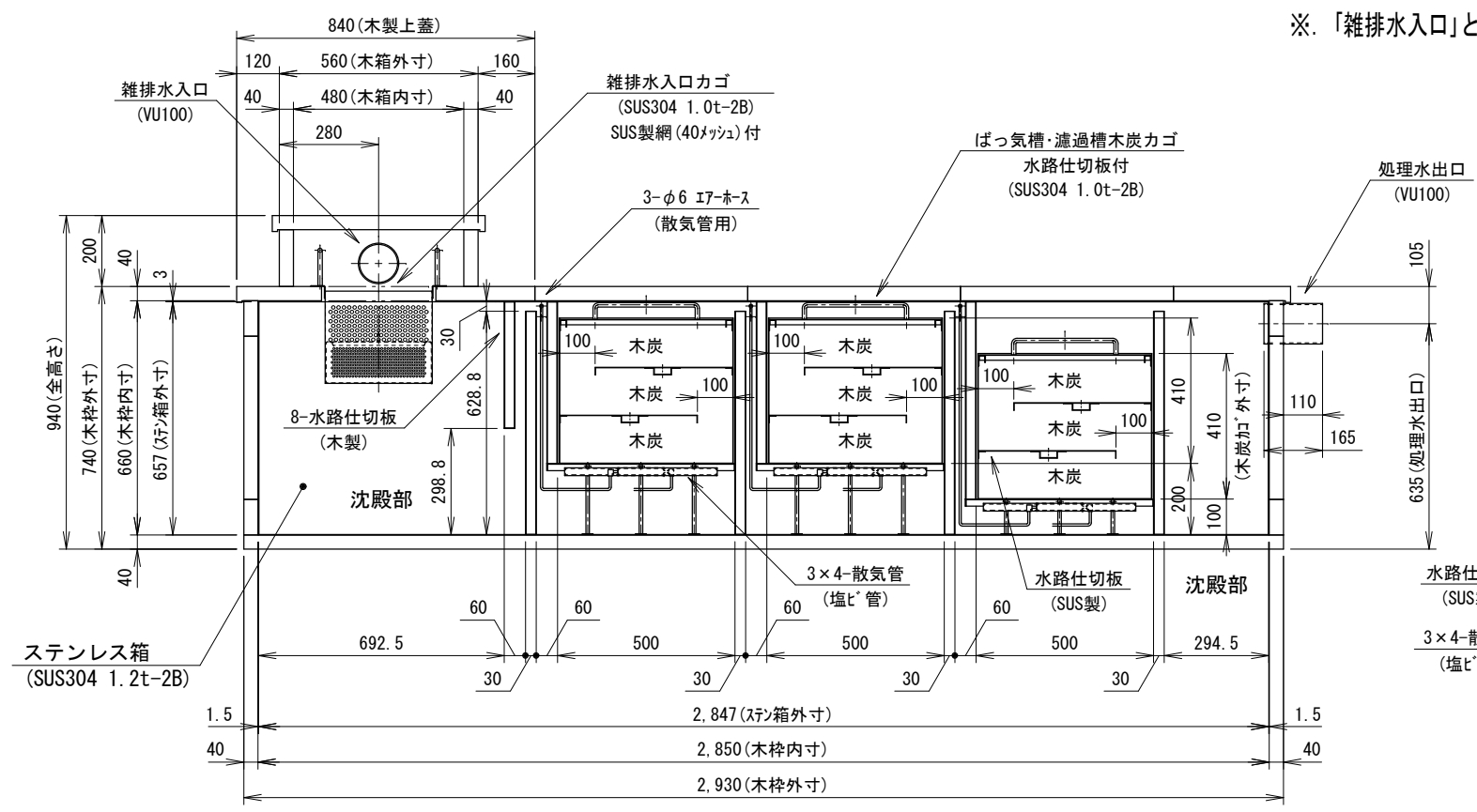
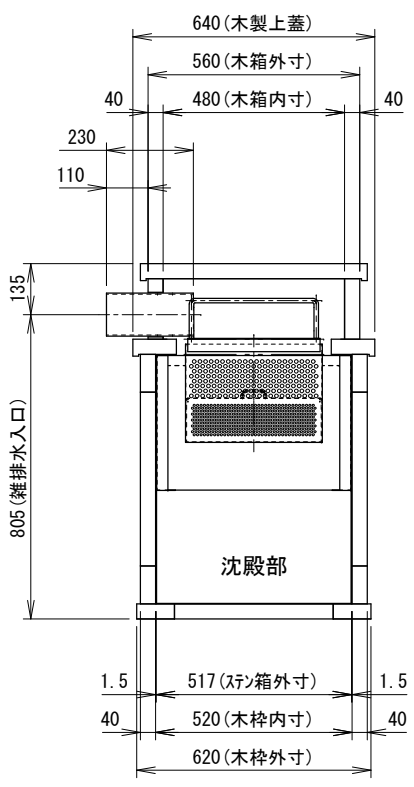

※ 「雑排水入口」と「処理水出口」の差は170(mm)

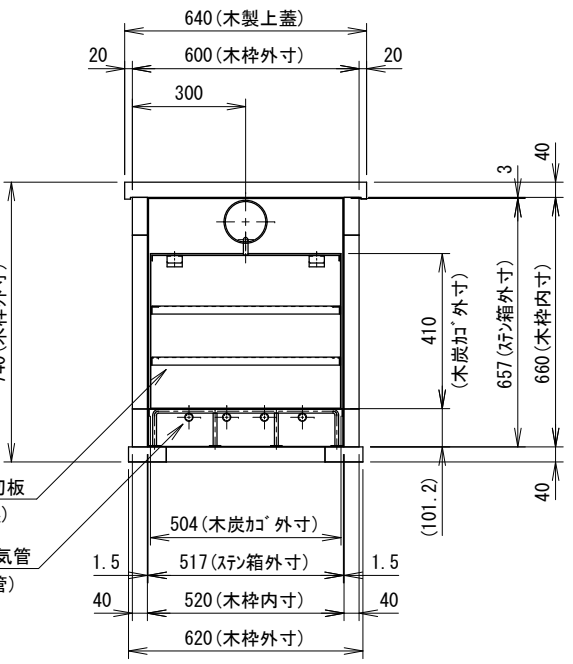

- 第1槽
嫌気沈殿槽 (入水汚水)
- 第2槽
ばっ気槽 (木炭)
- 第3槽
ばっ気槽 (木炭)
- 第4槽
濾過槽 (木炭他)
- 第5槽
沈殿槽

備考	訂正事項	年月日	担当	製品名	検図	設計	製図	御承認印	縮尺
				新浄化装置 (家庭用雑排水濾過装置)	佐藤		山田		1:20
				図面名 SG-870「内観図」			作図	2017, 11, 10	図番 SG-0870 -AC002
A3			寸法 3,060 (W) × 940 (H) × 710 (D)	台数					